



➤ **RCS8/COAX**

➤ **RCS8/FTSCOAX**

KÖRALAKÚ KOAXIALIS FÉM MENNYEZETI HANGSZÓRÓK

MŰSZAKI SPECIFIKÁCIÓK

Teljesítmény	20 W
100V-os hálózat leágazásai	20 / 10 / 5 / 2,5 W
Transzformátor impedancia	0,5k / 1k / 2k / 4k Ohm
70V-os hálózat leágazásai	10 / 5 / 2,5 / 1,25 W
Meghajtó impedancia	8 Ohm
Effektív frekvenciasáv BSEN60268-5 szerint	RCS8T/COAX 60 – 20000 Hz, RCS8/FTSCOAX 100 – 20000 Hz
S.P.L. @ 1m, 1W, Mérőjel sávszélesség 100Hz – 10 KHz	RCS8T/COAX 91 dB, RCS8/FTSCOAX 94 dB
S.P.L. @ teljes teljesítmény, oktáv sávszélesség	RCS8T/COAX 104 dB, RCS8/FTSCOAX 107 dB
Szétszóródás 1 / 2 kHz	RCS8T/COAX 180 / 100 fok, RCS8/FTSCOAX 180 / 80 fok
Akusztikus teljesítmény (dB-PWL@ 1W) 1 / 2 kHz	RCS8T/COAX 87/89 dB, RCS8/FTSCOAX 88/89 dB
Méreték előlap átmérő	Ø 280 mm
Tömeg	RCS8T/COAX 1,85 kg, RCS8/FTSCOAX 2,93 kg
Szín	Fehér RAL9016
Anyag	Acél
Felerősítés	Torziós rugókkal
Kivágási méret	RCS8T/COAX Ø 238 mm, RCS8/FTSCOAX Ø 246 mm,

Megjegyzés:

Az RCS8/FTSCOAX eleget tesz a BS5839 hang riasztási szabvány 8. fejezetében előírt követelményeknek.

RCS8/TCOAX RCS8/FTSCOAX

ROUND METAL CEILING LOUSPEAKERS

▼ RCS8/TCOAX oldalnézet /minden méret mm/

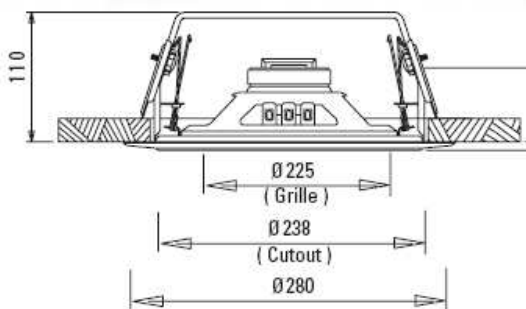

▼ RCS8/FTSCOAX oldalnézet /minden méret mm/

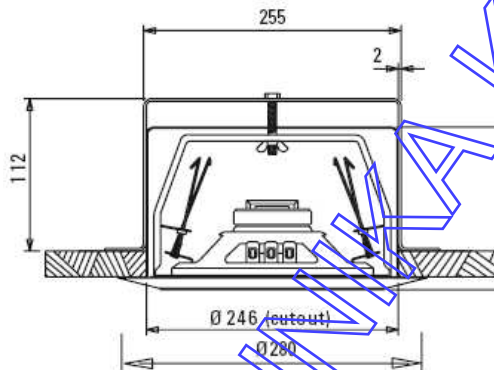

▼ Bekötési rajz

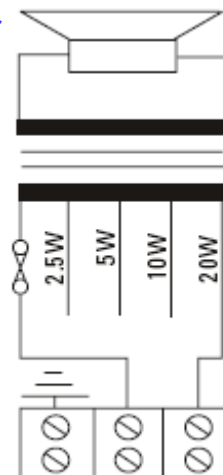

100 V-os hálózat

